



COMUNE DI USTICA
Città Metropolitana di Palermo
via Petriera, snc 90051
IV SETTORE_SERVIZI TECNICI

tel. 091.8449045 - fax 091. 8449194 - PEC.
comune@pec.comune.ustica.pa.it - www.comune.ustica.pa.it

Protocollo nr. _____ del _____

Art. 1 – Oggetto dell'avviso

Con il presente avviso questo Ente, con domicilio in via Petriera snc - 90051 Ustica (Pa) , (d'ora in poi "Stazione Appaltante"), intende acquisire la manifestazione di interesse di Operatori Economici, obbligatoriamente con iscrizione ed abilitazione attiva su piattaforma MEPA entro la data di scadenza fissata per la candidatura e comunque alla data di presentazione della candidatura, a partecipare a procedure per l'acquisizione delle attrezzature meglio esplicitate in narrativa, il cui importo è sotto la soglia comunitaria, ai sensi dell'articolo 36, comma 2 - lettera a) del D.Lgs n. 50 del 18/4/2016 (d'ora in poi "Codice"), così come aggiornato dal D.Lgs nr. 56/2017 nell'ambito degli interventi da realizzare il cui obiettivo è quello di ultimare la progettualità richiamata al superiore oggetto. L'affidamento della gara è a lotto unico e deve intendersi comprensiva della fornitura e collocazione presso la ns. sede.

FORNITURA E COLLOCAZIONE DI ARREDI E SEGNALETICA

SOMMA AUTORIZZATA € 26.000,00 IVA INCLUSA

Descrizione:

1. Fornitura e collocazione di tabella segnavia rettangolare a freccia a punta (45°) ad indicazione della direzione del sentiero, dalle dimensioni cm 55x15 in legno di castagno prima scelta dello spessore di cm 2, sul quale è apposto la tabella tipo A, realizzata in lamiera di ferro spessore 10/10 di prima scelta comprese le dizioni, gli sfondi, le immagini, la grafica e i colori scelti dalla D.L.. La struttura in legno, trattata in autoclave secondo le normative con additivo ceroso idrorepellente e colorante a protezione U.V.A., è costituita da un palo in legno di castagno di lunghezza ml. 2,10, sezione 10 cm, infisso nel terreno ad una profondità di cm 50, compreso blocco di fondazione in calcestruzzo, tutta la morsetteria, collegamenti e/o chioderia necessaria, in acciaio inossidabile e ogni altro onere e magistero per dare l'opera finita a perfetta regola d'arte. **QUANTITA' : 16**

TABELLA SEGNAVIA TIPO A

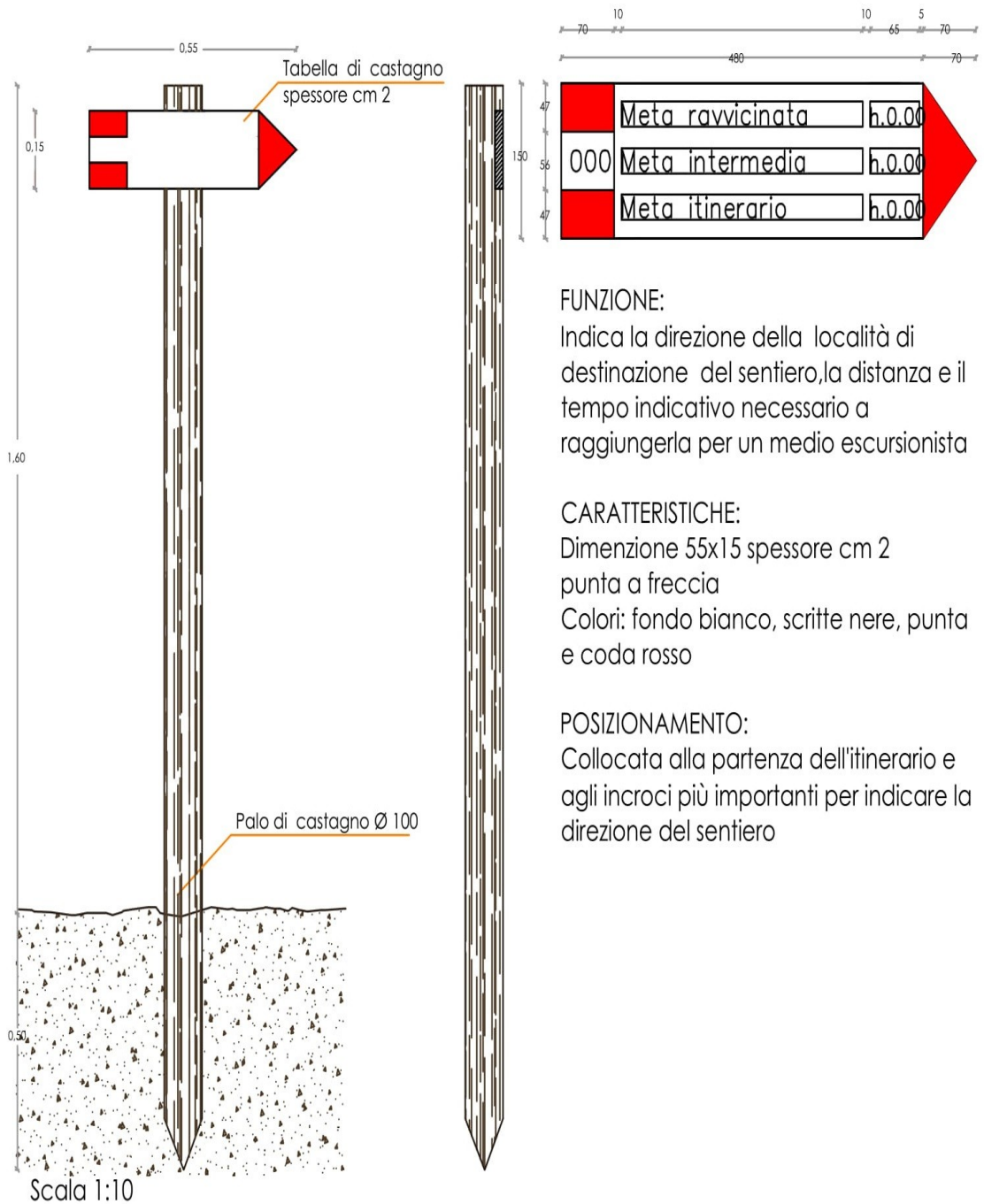

FUNZIONE:

Indica la direzione della località di destinazione del sentiero, la distanza e il tempo indicativo necessario a raggiungerla per un medio escursionista

CARATTERISTICHE:

Dimensione 55x15 spessore cm 2
 punta a freccia
 Colori: fondo bianco, scritte nere, punta e coda rosso

POSIZIONAMENTO:

Collocata alla partenza dell'itinerario e agli incroci più importanti per indicare la direzione del sentiero

2. Fornitura e collocazione di tabella tipo B 1-2-3 - PANNELLO D'INSIEME- dalle dimensioni cm 140x100 da porre nelle tabelle in legno con tetto a falda già esistenti, realizzata in lamiera di ferro spessore 10/10 di prima scelta comprese le dizioni, gli sfondi, le immagini, la grafica e i colori scelti dalla D.L., la morsetteria, collegamenti e/o chioderia necessaria, in acciaio inossidabile e ogni altro onere e magistero per dare l'opera finita a perfetta regola d'arte. **QUANTITA': 8**

PANNELLO D'INSIEME TIPO B-1-2-3

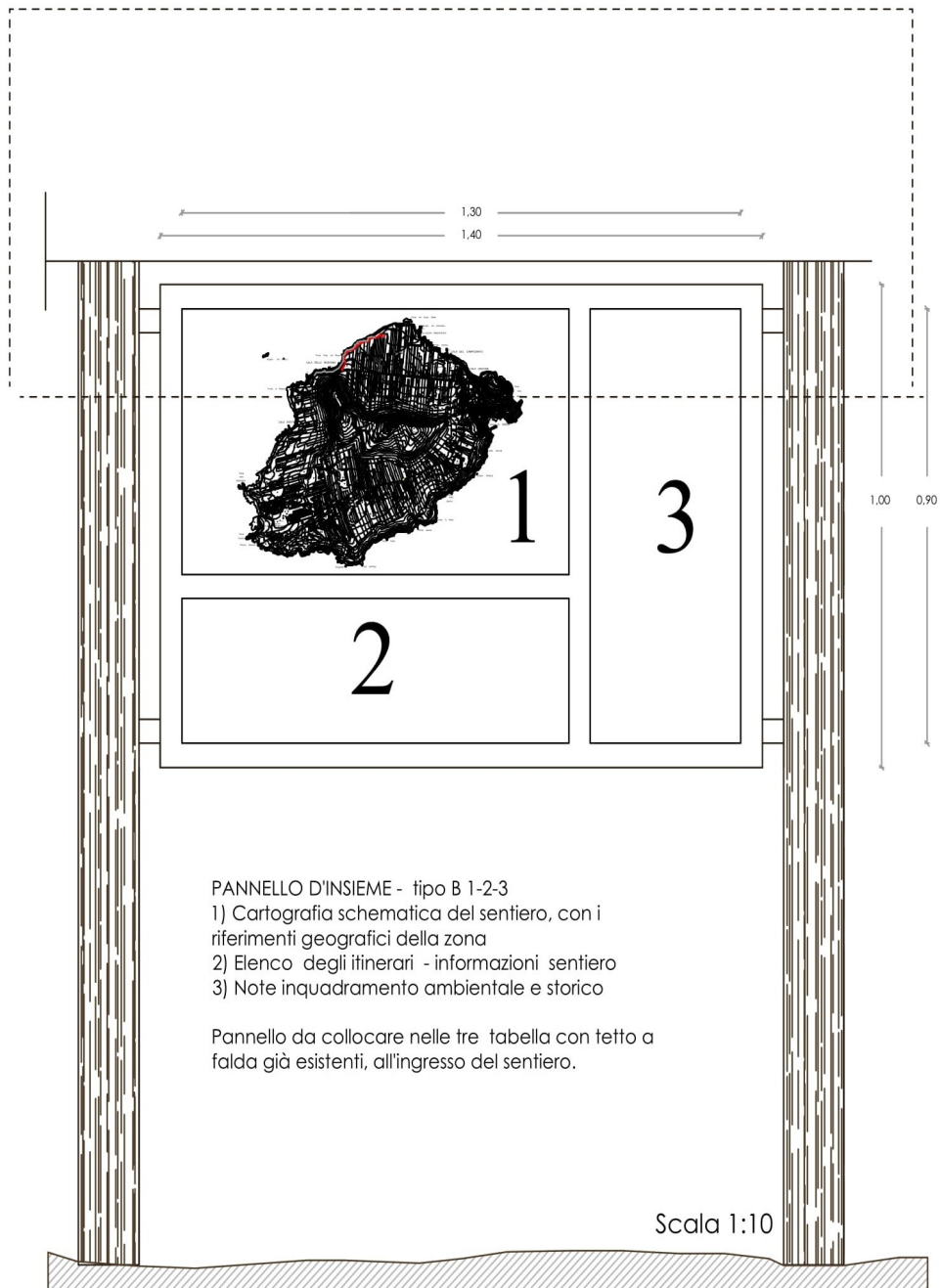

3. Fornitura e collocazione di tabella tipo B /1 dalle dimensioni cm 90x55 in legno di castagno prima scelta dello spessore di cm 2, sul quale è apposto la tabella tipo B/1, realizzata in lamiera di ferro spessore 10/10 di prima scelta comprese le dizioni, gli sfondi, le immagini, la grafica e i colori scelti dalla D.L.. La struttura in legno, trattata in autoclave secondo le normative con additivo ceroso idrorepellente e colorante a protezione U.V.A., è costituita da un due pali in legno di castagno di lunghezza ml. 2,10, sezione 10 cm, infissi nel terreno ad una profondità di cm 50, compreso blocco di fondazione in calcestruzzo, tutta la morsetteria, collegamenti e/o chioderia necessaria, in acciaio inossidabile e ogni altro onere e magistero per dare l'opera finita a perfetta regola d'arte. **QUANTITA': 6**

TABELLA TIPO B-1



4. Fornitura e collocazione di struttura in legno con pannello informativo Tipo E, dalle dimensioni cm 46x34 in legno di castagno prima scelta dello spessore di cm 2, sul quale è apposto la tabella tipo E, realizzata in lamiera di ferro spessore 10/10 di prima scelta comprese le dizioni, la grafica e i colori scelti dalla D.L.. La struttura in legno, trattata in autoclave secondo le normative con additivo ceroso idrorepellente e colorante a protezione U.V.A., è costituita da un palo in legno di castagno di lunghezza ml. 1,60, sezione 10 cm, infisso nel terreno ad una profondità di cm 50, compreso blocco di fondazione in calcestruzzo, tutta la morsetteria, collegamenti e/o chioderia necessaria, in acciaio inossidabile e ogni altro onere e magistero per dare l'opera finita a perfetta regola d'arte. **QUANTITA':**

13

TABELLA TIPO E

FUNZIONE:

E' un pannello informativo che indica il luogo dove erano posizionate le due garitte settecentesche, fornisce notizie storiche e illustra il sistema difensivo costiero dell'isola.

CARATTERISTICHE:

Pannello 46 x 34 posto su leggio in legno

POSIZIONAMENTO:

- In corrispondenza delle 13 garitte settecentesche.

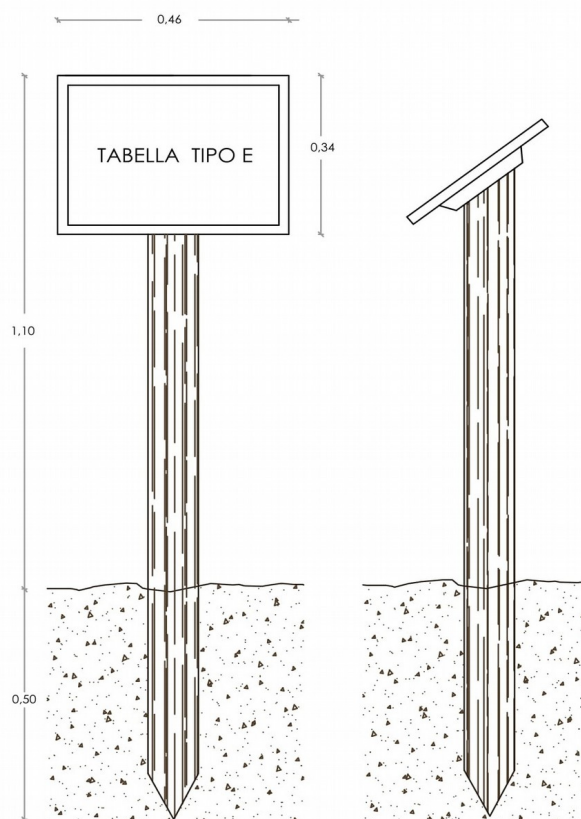

5. Panca con schienale, in legno, con telaio in legno massiccio, elementi sezione 90 x 90 mm fissati ad incastro, con bullonatura passante zincata, incassata nel legno e protetta con tappi anti manomissione. Seduta e schienale in assi spessore 45 mm. Tutti gli spigoli devono essere arrotondati. Può essere fissata o semplicemente appoggiata a terra. Tutte le parti in legno devono essere realizzate in legno di Abete Bianco Abilam, trattate in autoclave secondo le normative UNI EN 351 con additivo ceroso idrorepellente e colorante a protezione U.V.A. E' compresa tutta la morsetteria, collegamenti e/o chioderia necessaria, in acciaio inossidabile e ogni altro onere e magistero per dare l'opera finita a perfetta regola d'arte. **QUANTITA':**
6

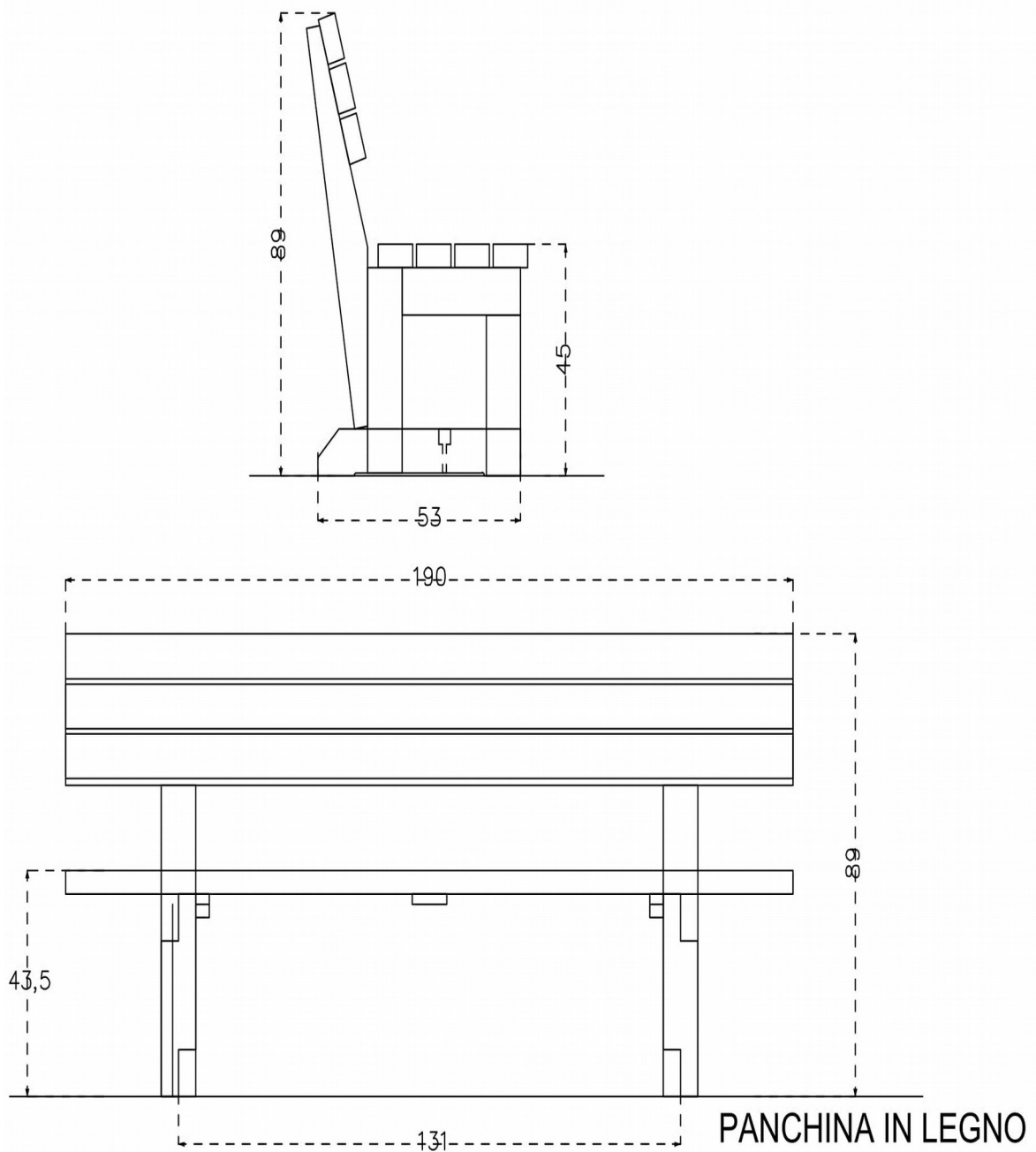

6. Portabiciclette a 5 posti costruito interamente in legno di Abete Bianco Abilam, composto da robusti elementi cilindrici \varnothing 140 mm a superficie liscia da posare direttamente a terra e distanziatori \varnothing 80 mm con funzione di ferma-ruota elemento singolo assemblato da fissare o appoggiare a terra. Tutte le parti in legno devono essere realizzate in legno di Abete Bianco Abilam, trattate in autoclave secondo le normative UNI EN 351 con additivo ceroso idrorepellente e colorante a protezione U.V.A. E' compresa tutta la morsetteria, collegamenti e/o chioderia necessaria, in acciaio inossidabile e ogni altro onere e magistero per dare l'opera finita a perfetta regola d'arte. **QUANTITA' 6**

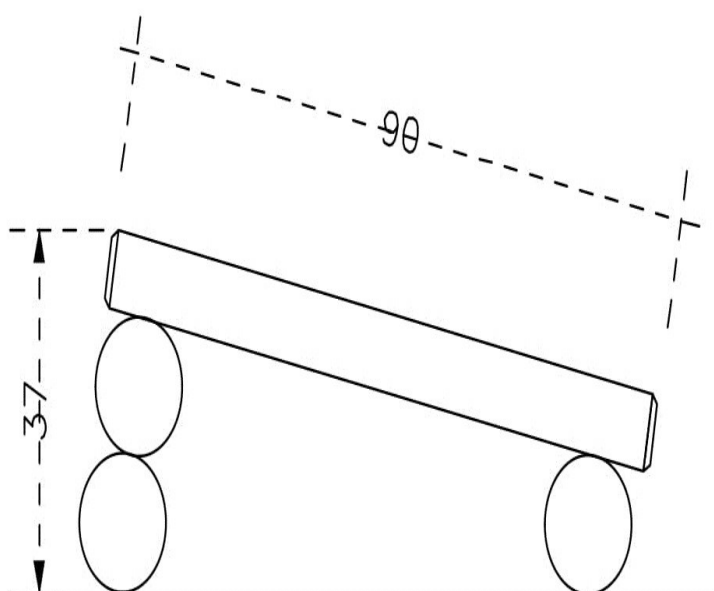

PORTABICI IN LEGNO

PLANIMETRIA GENERALE
 CON INDICATE LE POSIZIONE
 DELLE TABELLE E DEGLI ARREDI



TABELLA - B 1
 PORTO DI PALERMO

Art. 2 - Ambito di applicazione

Il presente Avviso è utilizzato dalla Stazione Appaltante nella scelta di Operatori Economici da invitare nelle procedure in economia, ai sensi dell'art. 36 del "codice".

E' fatta salva la facoltà della Stazione Appaltante di scegliere gli Operatori da invitare anche senza far ricorso al presente avviso qualora, in relazione all'appalto che si intende affidare, non sia pervenuto un numero sufficiente di manifestazioni di interesse tale da garantire che la procedura concorsuale si svolga con il numero minimo di Operatori previsto per legge.

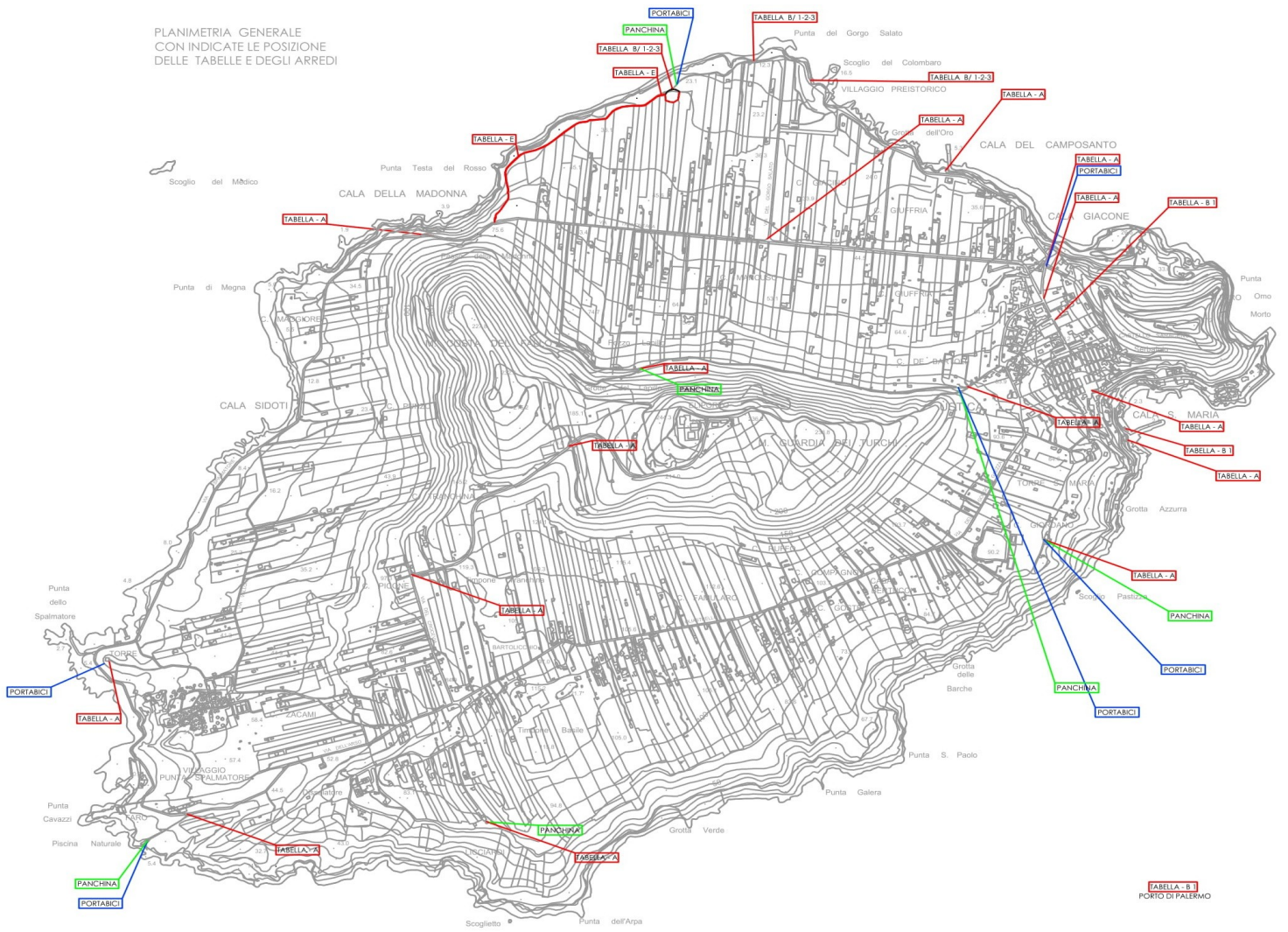
Con il presente avviso non è indetta alcuna procedura di affidamento e non sono previste graduatorie di merito o attribuzione di punteggio. La presente indagine è finalizzata all'individuazione di operatori economici da invitare alla successiva procedura negoziata e, dunque, la manifestazione d'interesse da parte degli stessi non determina l'instaurazione di posizioni giuridiche e obblighi negoziali e, inoltre, non vincola in nessun caso la Stazione appaltante proponente, la quale si ritiene libera di sospendere, modificare o annullare, in tutto o in parte, la presente indagine di mercato con atto motivato.

Art. 3 - Requisiti per la presentazione delle manifestazioni di interesse

Possono presentare la manifestazione di interesse a partecipare alle procedure previste dal presente Avviso tutti i soggetti che al momento della presentazione della domanda siano in possesso dei seguenti requisiti:

i.obbligatoria iscrizione ed abilitazione attiva su piattaforma MEPA , entro la data di scadenza fissata per la candidatura e comunque alla data di presentazione della candidatura;

a.assenza di cause di esclusione stabilite dall'articolo 80 del codice.

La partecipazione al presente avviso non costituisce prova del possesso dei requisiti generali e speciali richiesti per l'affidamento del contratto che, invece, dovranno essere dichiarati dall'operatore e accertato dalla Stazione appaltante.

Art. 4 - Presentazione della manifestazione di interesse

Gli Operatori Economici possono presentare (secondo il fac simile Allegato A) la manifestazione di interesse a partecipare alle procedure previste dal presente Avviso, in relazione al servizio di cui al precedente articolo 3, secondo le seguenti modalità:

a.spedizione dell'istanza e della documentazione allegata esclusivamente all'indirizzo di posta elettronica certificata: comune@pec.comune.ustica.pa.it - La spedizione deve avvenire da un indirizzo di posta elettronica certificata.

Le istanze dovranno pervenire entro il **21 settembre 2019 alle ore 12,00**. Farà fede la data e l'ora di arrivo della mail certificata. Le istanze pervenute oltre il termine indicato saranno escluse dalle successive procedure di gara.

Nell'oggetto della mail deve essere riportato il mittente e la seguente dicitura: ***“Partecipazione al lotto unico della manifestazione di interesse per acquisto dotazioni, attrezzature e servizi” - FORNITURA E COLLOCAZIONE DI ARREDI E SEGNALETICA.***

Art. 5 - Selezione delle manifestazioni d'interesse

Le manifestazioni di interesse pervenute saranno esaminate dal personale dell'ufficio tecnico, che, previa verifica del possesso dei requisiti previsti al precedente articolo 3, stila l'elenco degli Operatori Economici ammessi.

Dall'elenco saranno sorteggiati gli operatori economici da invitare alla procedura di gara negoziata. Saranno invitati nr. 5 operatori economici per ogni lotto facente parte del progetto richiamato al superiore oggetto, selezionati secondo l'esito del sorteggio. Nel caso in cui l'operatore economico chiederà di partecipare ad uno o più lotti, l'istanza sarà considerata, numericamente, per ciascun lotto, fermo restando il numero minimo di 5 operatori previsti dalla norma. Il sorteggio sarà svolto in seduta pubblica il giorno **23 settembre 2019 alle ore 10,00** nell'ufficio tecnico della stazione appaltante.

La stazione appaltante, nell'ambito del rispetto dei requisiti di cui al presente avviso, si riserva o d'integrare il numero dei concorrenti a propria discrezione qualora, dall'esito della procedura di cui al precedente le richieste di partecipazione risultino inferiore al numero minimo previsto dal presente articolo o di procedere alle successive procedure di

gara anche in presenze di un numero inferiore di richieste pervenute. Si procederà, previa verifica del possesso dei requisiti previsti al precedente articolo 3, all'affidamento della fornitura richiesta anche in presenza di un solo concorrente.

La Stazione Appaltante, ai sensi dell'art. 71 del DPR 445/2000, si riserva la possibilità di verificare la veridicità dei dati indicati nella domanda e di richiedere in qualsiasi momento i documenti giustificativi.

La presentazione della manifestazione di interesse non comporta alcun impegno di effettivo affidamento a carico della Stazione Appaltante, restando l'affidamento medesimo soggetto esclusivamente alla disciplina comunitaria e nazionale in materia di contratti pubblici, né vale come certificazione delle competenze e/o esperienze dichiarate dagli Operatori Economici ammessi.

Art. 6 - Esclusioni

Le istanze presentate non conformi al presente avviso, saranno escluse dalla selezione.

Art. 7 - Affidamento del servizio

La Stazione Appaltante rinvia all'esito della procedura di selezione la definizione delle condizioni contrattuali. La procedura e ulteriori dettagli saranno forniti agli Operatori Economici nella lettera di invito che sarà stilata al termine della scelta degli operatori economici da invitare alla procedura di gara.

Art. 8 - Criterio di selezione dell'offerta

Offerta individuata sulla base del miglior prezzo offerto ai sensi dell'art. 95 comma 4 del richiamato D.lgs nr. 50/2016 e ss.mm.ii..

Art. 9 - Responsabile del procedimento

Ai sensi dell'art. 31 del Codice comma 2 e dell'art. 5 della legge 241 del 7 agosto 1990, il Responsabile del Procedimento è l'Ing. Massimo Verga- Responsabile del IV Settore/UTC proponente - tel. 091-8449237/045 pec mail: comune@pec.comune.ustica.pa.it

Art. 10 - Tutela della privacy

I dati dei quali la Stazione Appaltante entra in possesso a seguito del presente Avviso sono trattati nel rispetto dell'articolo 18 del Codice in materia di protezione dei dati personali di cui al D.Lgs n. 196/2003 e ss.mm.ii..

Il responsabile del trattamento dei dati è l'Ing. Massimo Verga- Responsabile del IV Settore/UTC proponente - tel. 091-8449237/045 pec mail: comune@pec.comune.ustica.pa.it

Il Responsabile dell'Ufficio Manutenzioni/RUP

F.to (geom. Giancarlo Caserta)

Il Responsabile del IV Settore

F.to (Ing. Massimo Verga)